

Akar Kantar / Flow Balancer

Balanceador De Flujo / موزع القمح



Hassas Ölçüm ile Sabit Verim Sağlar
Ensures Constant Throughput With Precise Measurement



İşlevi

» Hacimsel dozajlamayı gravimetrik tartı ile birleştirerek ürünleri tartar

Kullanım Yeri

» Paketleme

Yapısı

- » Çelik muhafaza
- » Pnömatik kontrollü sürgülü tapa
- » Özel şekilli sapma plakası
- » Manivela kolu
- » Tartım sistemi
- » Toz geçirmez kutu

Özellikleri

- » Gravimetrik tartı
- » Pnömatik kontrollü sürgülü kızak ile ürün akışı
- » Ürün akış hızını belirler. Kalite ve verimi artırmak için ürünü harmanlar
- » Sürekli ve hassas çalışma
- » Ağırlık ölçümü için loadcell sensörler mevcuttur
- » Siloların altına yerleştirilirler
- » Ürün debisi makineye direkt olarak girilebilir veya uzaktan kontrol edilebilir
- » PC Terminal
- » Karışım, toplam kütleli debinin yüzdesi olarak ifade edilir

Function

» Combines the simplicity of a volumetric proportioner with the accuracy of a scale, weighs and proportions the products

Use

» Packaging

Structure

- » A steel housing
- » Pneumatically controlled slide gate
- » Specially shaped deflection plate
- » Lever arm
- » Weighing system
- » A dust-tight box

Characteristics

- » A gravimetric proportioner
- » Product stream by pneumatically controlled slide gate
- » Determines the rate of flow and is used for blending the grain for quality, efficiency and control of product
- » A continuous and precise operation
- » Available loadcell transmitters for weight measurement
- » Placed under the silos
- » The rate of flow is either entered at the machine or controlled remotely
- » PC Terminal
- » Blending is determined as % from the total kg/h

Akar Kantar / Flow Balancer

Balanceador De Flujo / موزع القمح



Hassas Ölçüm ile Sabit Verim Sağlar
Ensures Constant Throughput With Precise Measurement

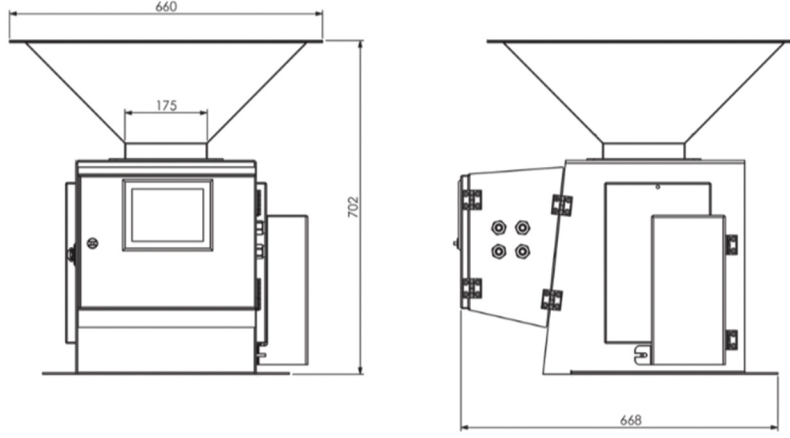

ÖLÇÜM VE PAKETLEME / DOSING AND PACKAGING

Modeller ve Teknik Veriler Models And Technical Data

TEKNİK BİLGİLER / TECHNICAL DATA

MODEL TYPE	KAPASİTE (t/saat) CAPACITY (t/h)		Volt	Herz	Amper	Watt
	Buğday Wheat	Mısır Corn				
ZAK 1	1-15	1-13	220	50	1	100
ZAK 2	1-30	1-25				

*SIMCO MAKİNE önceden bilgi vermeksizin makinelerin tasarım ve teknik özelliklerinde değişiklik yapma hakkına sahiptir.

*SIMCO MACHINE reserves the right to change the design and technical specifications of the machines without prior notice.